

# GESTÃO & NEGÓCIOS



## A REVISTA

A Revista **Gestão&Negócios** é uma publicação mensal, voltada especialmente para os micro, pequenos e médios empresários que desejam fazer os melhores negócios, bem como se tornar o gestor ideal na sua empresa.



## MISSÃO

Ser um verdadeiro guia de soluções para as questões que são entraves no dia a dia de um negócio, além de fornecer as melhores opções de investimento no mercado, tornando os empresários e empreendedores brasileiros sinônimos de sucesso.

## DIFERENCIAL

A Revista **Gestão&Negócios** se destaca das demais pela sua tenacidade em levar ao empresário brasileiro, um conteúdo dinâmico, moderno e completo sobre todas as partes de um negócio; administração, RH, finanças, entre outras, além de incentivar constantemente o espírito empreendedor nas pessoas.

## O QUE VOCÊ ENCONTRA NA REVISTA (seções)

De forma dinâmica, moderna e engajada, a revista traz temas comuns ao dia a dia dos empresários; aborda temas que envolvem exemplos de empreendedorismo, recursos humanos, responsabilidade social nas empresas, marketing, tecnologia, negociação, liderança, finanças, franchising e muito mais.

**Entrelinhas:** sempre uma entrevista com uma pessoa/ empresário de renome no mercado;

**Empreendedor:** fala sobre as novas ideias no mercado, o que há de novo, nichos, dicas de empreendedorismo, além de caminhos para abrir o próprio negócio;



**No negócio:** traz matérias sobre todas as partes de um negócio: como cuidar e administrar, reportagens sobre RH, finanças, administração etc. A cada edição, temas importantes para o negócio.



## O QUE VOCÊ ENCONTRA NA REVISTA (seções)

### Deu Certo:

contamos histórias de empresas que inovaram, implantaram novas ideias e que deram certo em pouco tempo;



### Mapa da Mina:

dicas de negócios com gráficos e tabelas com orientação sobre investimento, fluxo de caixa e criação de business plan no mercado de franquias.



## PARA QUEM É FEITA A REVISTA

Homens e mulheres **amante do empreendedorismo**, profissionais e empresários que buscam se aperfeiçoar na carreira, promover a sua **formação como empresário**, além de potencializar o seu negócio e ser bem-sucedido no mercado, de olho também nas oportunidades e tendências.

## Por que anunciar?

- A revista Gestão e Negócios ajuda o leitor na concepção, planejamento, aperfeiçoamento e gestão de seu negócio. No momento da leitura, ele está totalmente imerso no assunto, momento ideal para sua marca estar presente.

## O que gostam

- soluções práticas para o **seu negócio**
- exemplos de **sucesso**
- **especialização** em seu segmento
- potencialização da **carreira**
- dicas de **mercados** promissores
- **tendências**
- **tecnologia**





## TABELA DE PREÇO

PÁGINA R\$ 27.600	2ª CAPA R\$ 35.880	3ª CAPA R\$ 30.360	4ª CAPA R\$ 40.020	2ª CAPA + PÁGINA 3 R\$ 69.000	1/2 PÁG. R\$ 16.560	2/3 PÁG. R\$ 22.080	1/3 PÁG. Ver R\$ 11.040	1/4 PÁG. R\$ 6.900
								
(20,5x27,5cm)	(20,5x27,5cm)	(20,5x27,5cm)	(20,5x27,5cm)	(41x27,5cm)	(20,5x13,5cm)	(13,6x27,5cm)	(6,8x27,5cm)	(9,5x13cm)

- Valores em reais. Acréscimo de 20% para páginas determinadas.
- Fechar arquivo em PDF, JPG ou TIF, padrão de cor CMYK, 300dpi, com 0,5 cm de sangria e marcas de corte
- Enviar material para [material.publicidade@escala.com.br](mailto:material.publicidade@escala.com.br)



### Dados técnicos

**Veiculação:** mensal  
**Preço de capa:** R\$ 17,00  
**Formato:** 20,5 x 27,5 cm  
**Páginas:** 84

## FORMATOS GRÁFICOS

São diversas opções de impacto

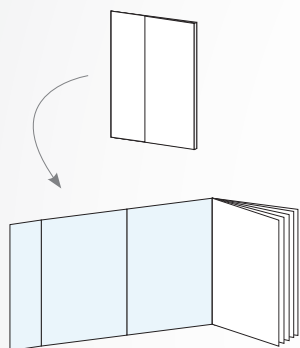

- capa: folder 8 páginas

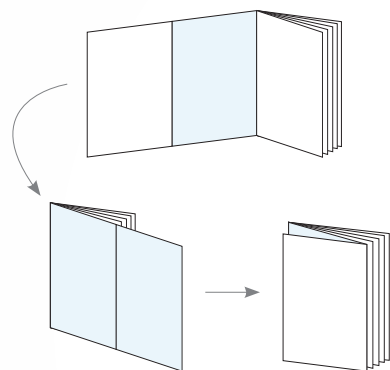

- capa: folder invertido 6 páginas

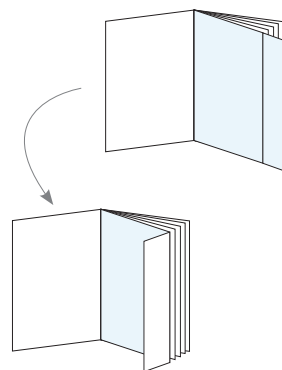

- capa: lâmina 2 + 1/2 página

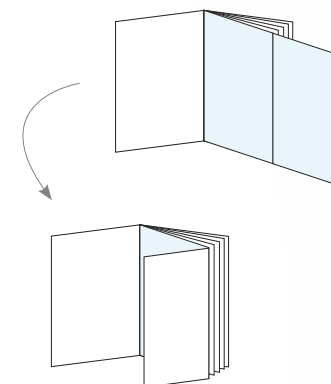

- capa: lâminas 4 páginas

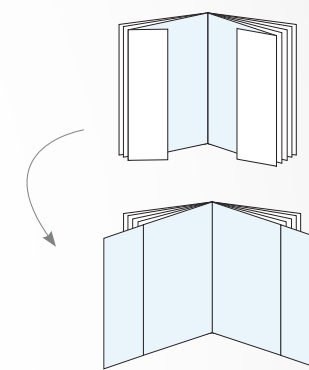

- capa: folder janela

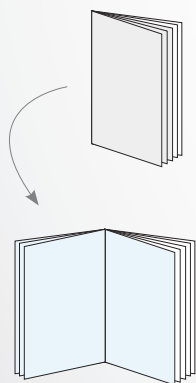

- capa: 3 capas  
+ 3 anúncios

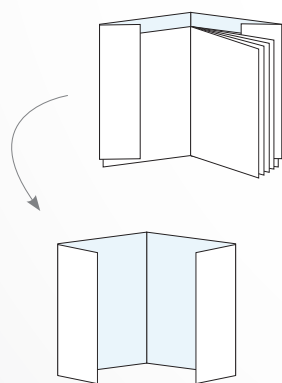

- capa: janela

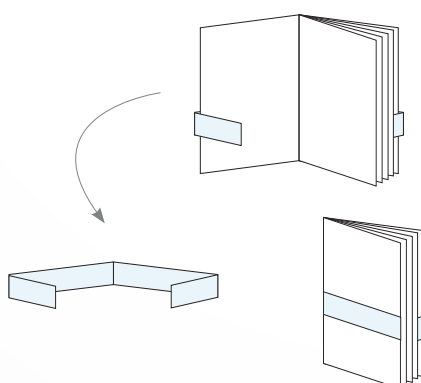

- cinta

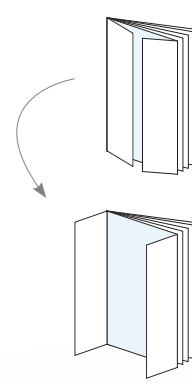

- capa: serrilha para  
abertura 6 páginas

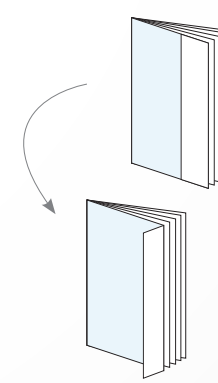

- capa: meio folder

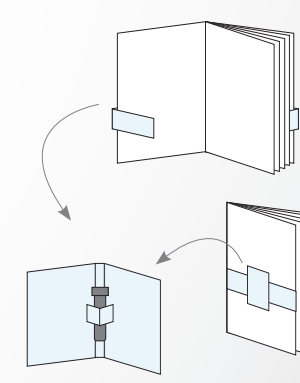

- cinta  
com sampling